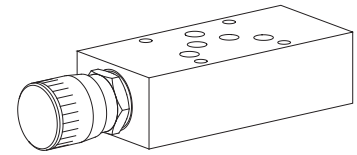

**Drosselventil
Sandwichbauart**

- $Q_{max} = 100 \text{ l/min}$
- $Q_N = 60 \text{ l/min}$
- $p_{max} = 350 \text{ bar}$

NG10
 ISO 4401-05

BESCHREIBUNG

Drosselventil in Sandwichbauart NG10 mit Anschlussbild nach ISO 4401-05. Der Drehknopf ist aus Aluminium, die Sandwichplatte aus Stahl ist Zink-Nickel beschichtet.

FUNKTION

Mittels der Einstellspindel (Feingewinde) kann die Drosselung des Volumenstroms stufenlos reguliert werden. Bei völlig eingeschraubter Spindel ist der Volumenstrom Null, eine metallische Kante dichtet leckfrei ab. Die Drosselung wird durch einen in der Grösse veränderbaren Ringspalt erzeugt. Die Drosselventile können in beide Richtungen durchflossen werden. Aufgrund der Konstruktionsart ist ein geringes Lecköl vorhanden.

ANWENDUNG

Drosselventile in Sandwichausführung werden überall dort eingesetzt, wo Volumenströme in beiden Durchflussrichtungen ohne Berücksichtigung von Druckschwankungen stufenlos reguliert werden können. Diese Sandwichventile eignen sich besonders für Werkzeugmaschinen, sowie Handlings aller Arten.

TYPENSCHLÜSSEL

	A	DR	<input type="text"/>	10	<input type="text"/>	#	<input type="text"/>
Internationale Anschlussnorm ISO							
Drosselventil							
Typenaufstellung/Funktion							
in A	<input type="checkbox"/>	in B	<input type="checkbox"/>				
in A und B	<input type="checkbox"/>						
in P	<input type="checkbox"/>						
Nenngrösse 10							
Standard							
Änderungs-Index (wird vom Werk eingesetzt)							

ALLGEMEINE KENNGRÖSSEN

Benennung	Drosselventil
Nenngrösse	NG10 nach ISO 4401-05
Bauart	Sandwichausführung
Befestigungsart	4 Befestigungslöcher für Zylinderschrauben M6 oder Stiftschrauben M6
Anschlussart	Gewindeanschlussplatten, Reihenflanschplatten, Längsverkettungssystem
Umgebungstemperatur	-20...+50 °C
Einbaulage	beliebig
Anzugsdrehmoment	$M_D = 9,5 \text{ Nm}$ (Qual. 8.8)
Masse	$m = 2,1 \text{ kg}$

HYDRAULISCHE KENNGRÖSSEN

Druckflüssigkeit	Mineralöl, andere Medien auf Anfrage
Max. zulässiger Verschmutzungsgrad	ISO 4406:1999, Klasse 20/18/14...21/19/15
Empfohlene Filterfeinheit	(siehe auch Datenblatt 1.0-50/2)
Viskositätsbereich	12 mm ² /s...320 mm ² /s
Druckflüssigkeitstemperatur	-20...+70 °C
Höchstdruck	$p_{max} = 350 \text{ bar}$
Nennvolumenstromstufe	$Q_N = 60 \text{ l/min}$ (Drossel in A, B oder T)
	Q_N bei 10 bar Ventildruckverlust
Max. Volumenstrom	$Q_{max} = 100 \text{ l/min}$
Leckvolumenstrom	Bei geschlossener Drossel nahe zu Leckölfrei.

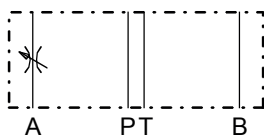
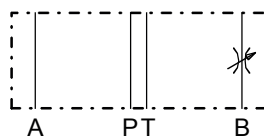
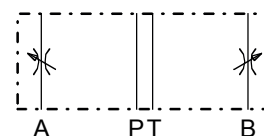
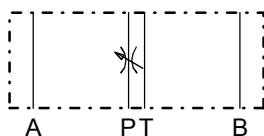
TYPENAUFSTELLUNG
ADRA10

ADRB10

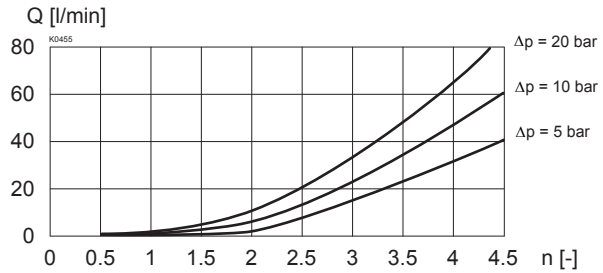
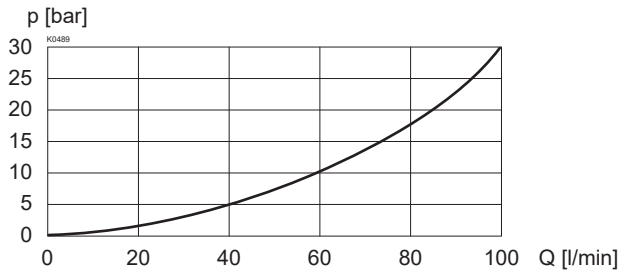
ADRAB10

ADRP10 #1

LEISTUNGSKENNGRÖSSEN Ölviskosität $\nu = 30 \text{ mm}^2/\text{s}$
 $\Delta p = f(Q)$ Druckverlust-Volumenstrom-Kennlinie
 Drosselung in A, B

 $Q = f(n)$ Volumenstrom-Verstellverhalten
 (Standardausführung ADRA, B, AB)

Leistungskenngrößen von ADRPT10 sind dem Datenblatt 2.4-552 (Drosselpatrone DNIPM33) zu entnehmen.

ABMESSUNGEN

ADRP10 #1

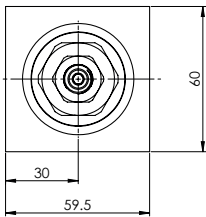
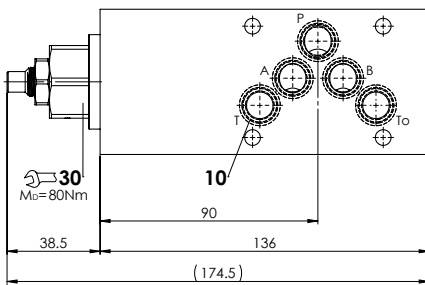

ADRA, B, AB10

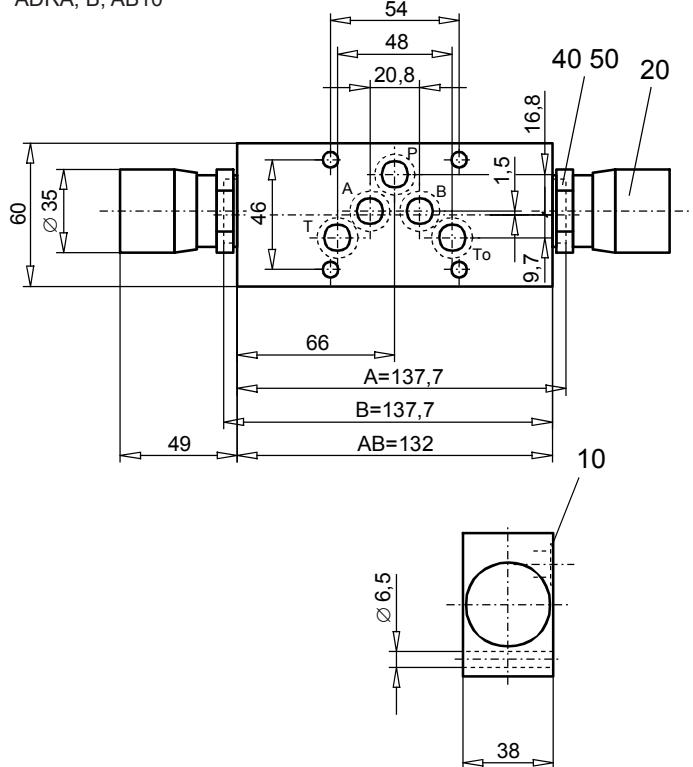
ERSATZTEILLISTE

Position	Artikel	Beschreibung
30	623.8009	DNIPM33
10	160.2140	O-Ring ID 14,00 x 1,78 (NBR)

ERSATZTEILLISTE

Position	Artikel	Beschreibung
10	160.2140	O-Ring ID 14,00 x 1,78 (NBR)
20	114.1201	Drehknopf
40	049.2222	Unterlegdichtscheibe ID 22.7 x 30 x 2
50	238.5201	Verschlussschraube DIN 908 M 22 x 1,5

Technische Erläuterungen siehe Datenblatt 1.0-100