



VALVES EN EXÉCUTION **K9 INOXYDABLE**

ACTIONNEMENT DES VALVES

MKY45_18x60_K9	Bobine électro-magnétique	Protection antidéflagrante
----------------	---------------------------	----------------------------

VALVES EN CONSTRUCTION À FLASQUER

WDMFA06_K9	Distributeur électro-magnétique à tiroir	Bobine à insérer
WDYFA06_K	Distributeur électro-magnétique à tiroir	Protection antidéflagrante
WDTFA06_K9	Distributeur à tiroir	Actionné p. galet
WDBFA06_K9	Distributeur à tiroir proportionnel	Protection antidéflagrante
AEXd_206_K	Valve à clapet électro-magnétique	Protection antidéflagrante

VALVES EN CONSTRUCTION EN CARTOUCHE

SDSPM22_K9	Valve à clapet électro-magnétique en cartouche	À action directe
SDYPM22_K	Valve à clapet électro-magnétique en cartouche	Protection antidéflagrante
SLYPM22-FG_K	Valve à clapet électro-magnétique en cartouche	Protection antidéflagrante
MV_PM22_K9	Réducteur de pression en cartouche	Manuellement
BV_PM22_K9	Limiteur de pression en cartouche	Manuellement
BA_PM22_K9	Limiteur de pression en cartouche	Manuellement
DN_PM18_K9	Étrangleur en cartouche	Action directe

DESCRIPTION

Dans le domaine de l'exploitation minière souterraine, utilisée en mer ou dans des machines mobiles, l'accent est mis sur une technologie robuste et éprouvée qui répond aux exigences élevées de protection contre la corrosion. Des valves en différents types de construction et avec différentes fonctions sont disponibles à cet effet. Les valves sont en acier inoxydable et résistant aux acides.



Bobine électro-magnétique Ex d II C, MKY45_18x60_K9

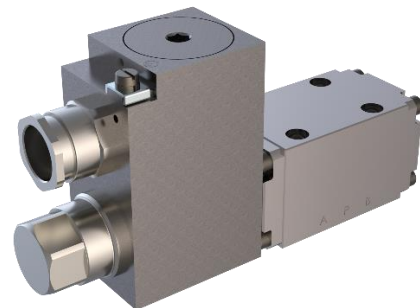

Distributeur électro-magnétique à tiroir, inoxydable WDYFA06_K



Étrangleur en cartouche, inoxydable DN_PM18_K9



K8: 500-1000 H TEST AU JET SALIN

Tous les éléments extérieurs en contact avec l'environnement sont zingués/nickelés ou fabriqués en matériaux inoxydables. Les boutons et en partie les écrous moletés sont en plastique. K8 deviendra dans le futur de plus en plus le standard. Seul les corps à flasquer de la valve sont peints et les vis zinguées.

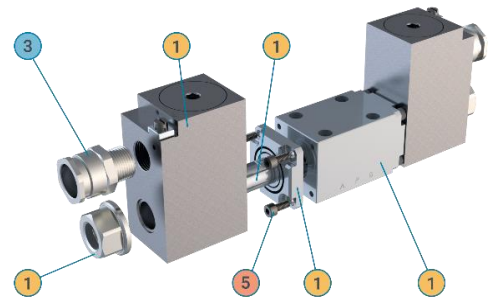

K9: > 1000 H TEST AU JET SALIN

Tous les éléments extérieurs, sauf les électro-aimants, sont fabriqués en matériaux inoxydables. Si possible, des aciers AISI 316L inoxydables et résistants aux acides sont utilisés. Les électro-aimants sont zingués/nickelés.

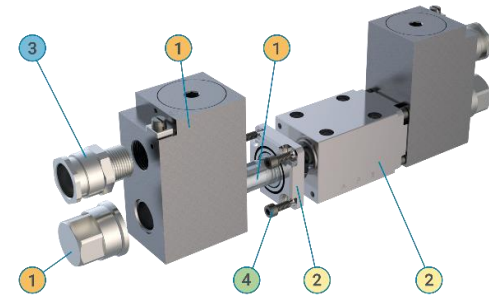

K10: > 1000 H TEST AU JET SALIN

Tous les éléments extérieurs sont fabriqués en matériaux inoxydables ou sont revêtus par du matériel inoxydable. Si possible, des aciers AISI 316L inoxydables et résistants aux acides sont utilisés.

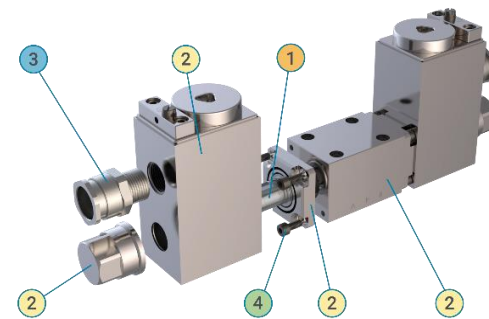

Pos.	Protection anticorrosion
1	Revêtement zingué / nickelé
2	Acier inoxydable AISI 316L
3	Laiton nickelé
4	Vis inoxydables
5	Vis zinguées

