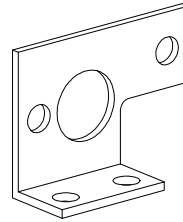
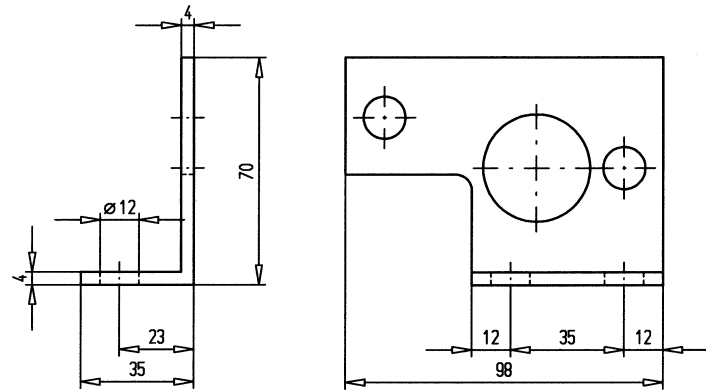
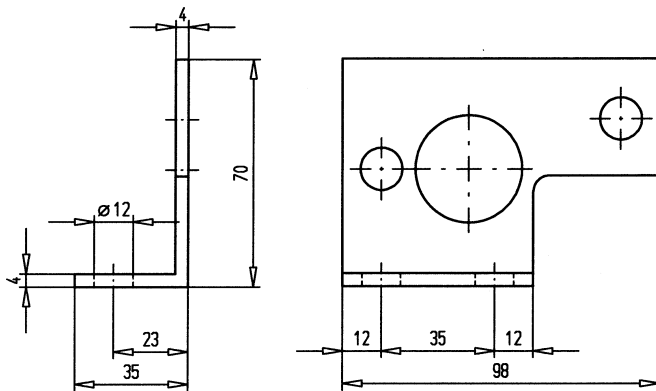

Fixation des blocs modulaires

- Equerre de fixation
- Vis de fixation

NG10

EQUERRE DE FIXATION
AB101 zingué Art. Nr. 171.1003
AB102 zingué Art. Nr. 171.1002

Pour la fixation d'une unité on utilise en tout 2 équerres de fixation.

1 pièce AB101

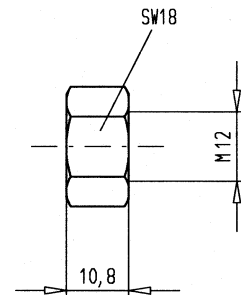
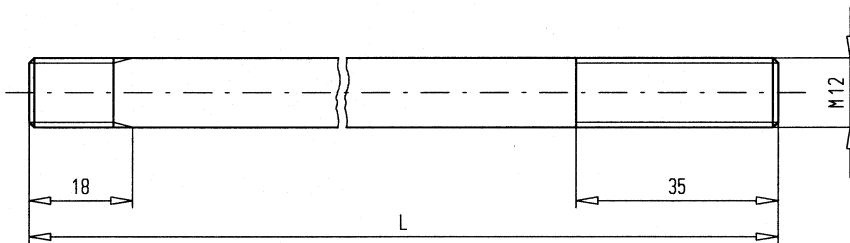
1 pièce AB102 (avec lamage pour le joint O-ring côté bloc)

VIS DE FIXATION
Vis cylindrique
Ecrou zingué
No. d'article 153.1602

Nombre	Pièce et dimensions (M12xL)		Couple de serrage	No. d'article
1 bloc	Tirant	M12x114 ETG 100 bruni	80 Nm	224.6007
2 blocs	Tirant	M12x186 ETG 100 bruni	80 Nm	224.6000
3 blocs	Tirant	M12x258 ETG 100 bruni	80 Nm	224.6001
4 blocs	Tirant	M12x330 ETG 100 bruni	80 Nm	224.6002
5 blocs	Tirant	M12x402 ETG 100 bruni	80 Nm	224.6003
6 blocs	Tirant	M12x474 ETG 100 bruni	80 Nm	224.6004
7 blocs	Tirant	M12x546 ETG 100 bruni	80 Nm	224.6005
8 blocs	Tirant	M12x618 ETG 100 bruni	80 Nm	224.6006