

Porte-carte

- pour le montage rapide de cartes format „Europe“
- Raccordements à vis
- à 48 et 64 pôles

DESCRIPTION

Le porte-carte type A se compose de deux guidages la téraux et de connecteurs à ressort pour le logement des cartes électroniques Wandfluh. Tous les raccordements des connecteurs à ressort sont ramenés aux bornes à visser bien accessibles. Le porte-carte type B est construit spécialement pour le logement d'une carte électronique ED2. Les raccordements sont bien accessibles via le connecteur à ressort et la prise auxiliaire.

FONCTION

Le bloc porte- cartes est utilisé comme support pour le montage simple des cartes électroniques Wandfluh.

UTILISATION

Le bloc porte - cartes est utilisé quand il n' y a pas de rack 19" à disposition. On peut le fixer par 4 vis ou le monter sur des rails profilés.

CONTENU

CARACTERISTIQUES	1
UTILISATION	1
DIMENSIONS	2-3
SCHEMA BLOC	4
INFOS COMPLEMENTAIRES	4
INSTRUCTION DE RACCORDEMENT ...	5-6

CODIFICATION

	Z	05		-		-		#	
Accessoire									
Porte-carte									
Type A			A						
Type B			B						
Nombre de pôles									
48-pôles forme F			F48						
64-pôles forme C			C64						(seulement type A)
Fixation par vis		0							(seulement type A)
Encliquetable sur profilé ou rail C		1							(seulement type A)
Vissable ou encliquetable sur profilé		2							(seulement type B)
Indice de modification (déterminé par l'usine)									

CARACTERISTIQUES TYPE A

Boîtier	Synthétique Makrolon 6385
Couleur	gris RAL 7016
Temp. de travail	0...+80°C
Classe de combustion	selon UL 94 V0
Masse	300 g
Raccordement côté carte	Connecteur à ressort DIN 41612, forme F 48 pôles ou forme C 64 pôles
Raccordement côté utilisateur	Réglette à vis pour câble 0,13...2,5 mm ² , AWG 26-14
Montage	Fixation par 4 vis ou socle combiné encliquetable sur profilé 35 mm ou rail C selon DIN 46 277

CARACTERISTIQUES TYPE B

Boîtier	Synthétique ASB résistant aux chocs
Couleur	gris RAL 7035
Temp. de travail	0...+75°C
Classe de combustion	selon UL 94 HB / 1,6
Masse	760 g
Raccordement côté carte	2 connecteur à ressort DIN 41 612, forme F 48-pôles
Raccordement côté utilisateur	Réglette à vis pour câble 0,13...1,5 mm ² , 2 D-SUB connecteur 9-pôles (male) 2 D-SUB connecteur 9-pôles (female)
Montage	Fixation par 4 vis ou socle combiné encliquetable sur profilé 35 mm selon DIN 46 277

UTILISATION

Z05A-C64-	E04, E05
Z05A-F48-	ED1
Z05B-F48-2	ED2, ED3

DIMENSIONS TYPE A

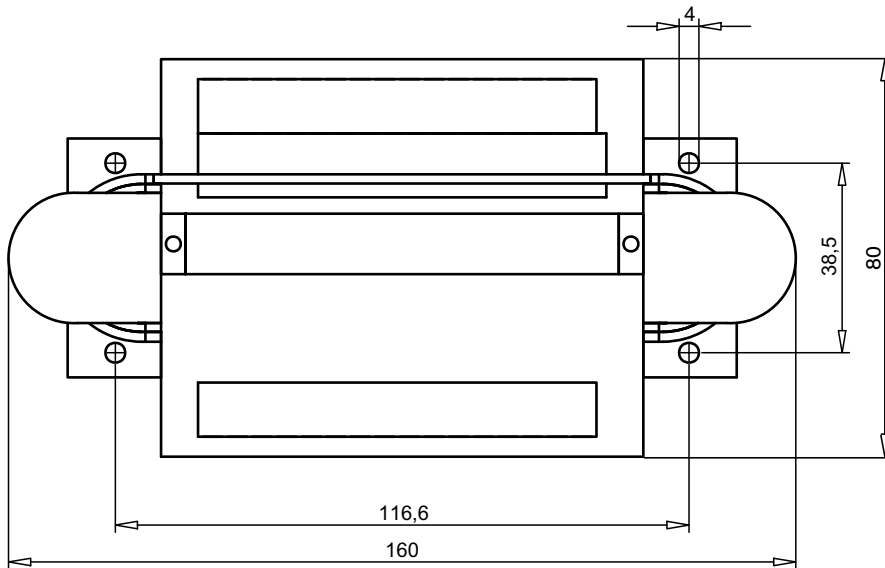
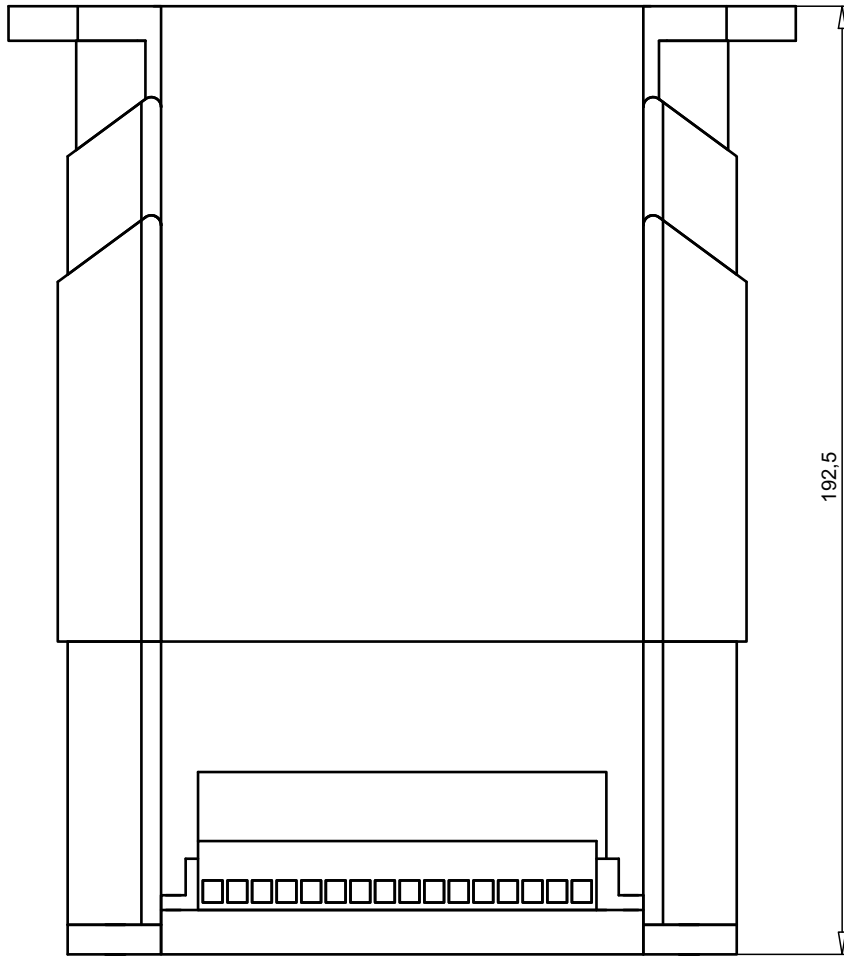

DIMENSIONS TYPE B

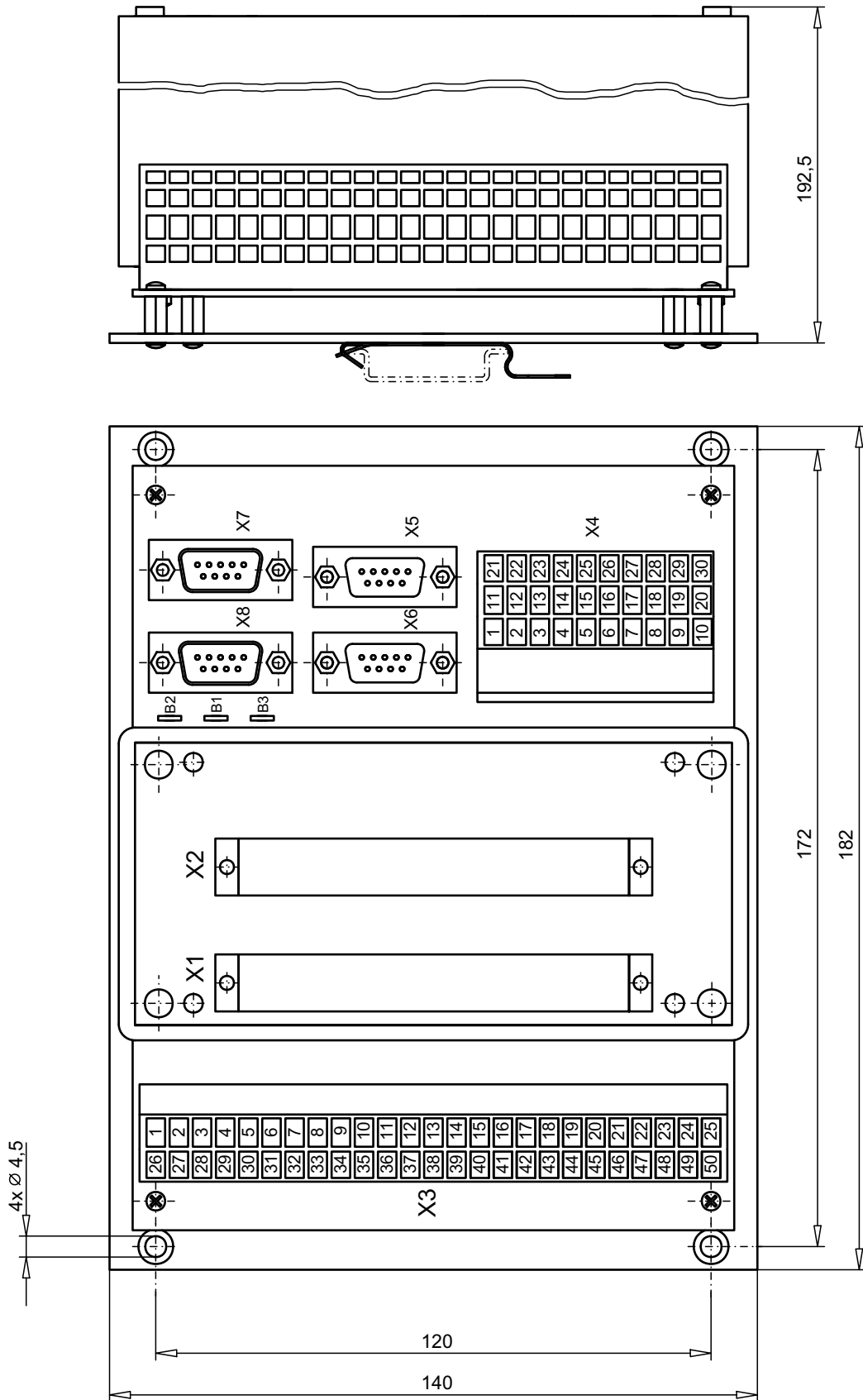

SCHEMA BLOC TYPE B

Système de mise à terre CAN-Bus

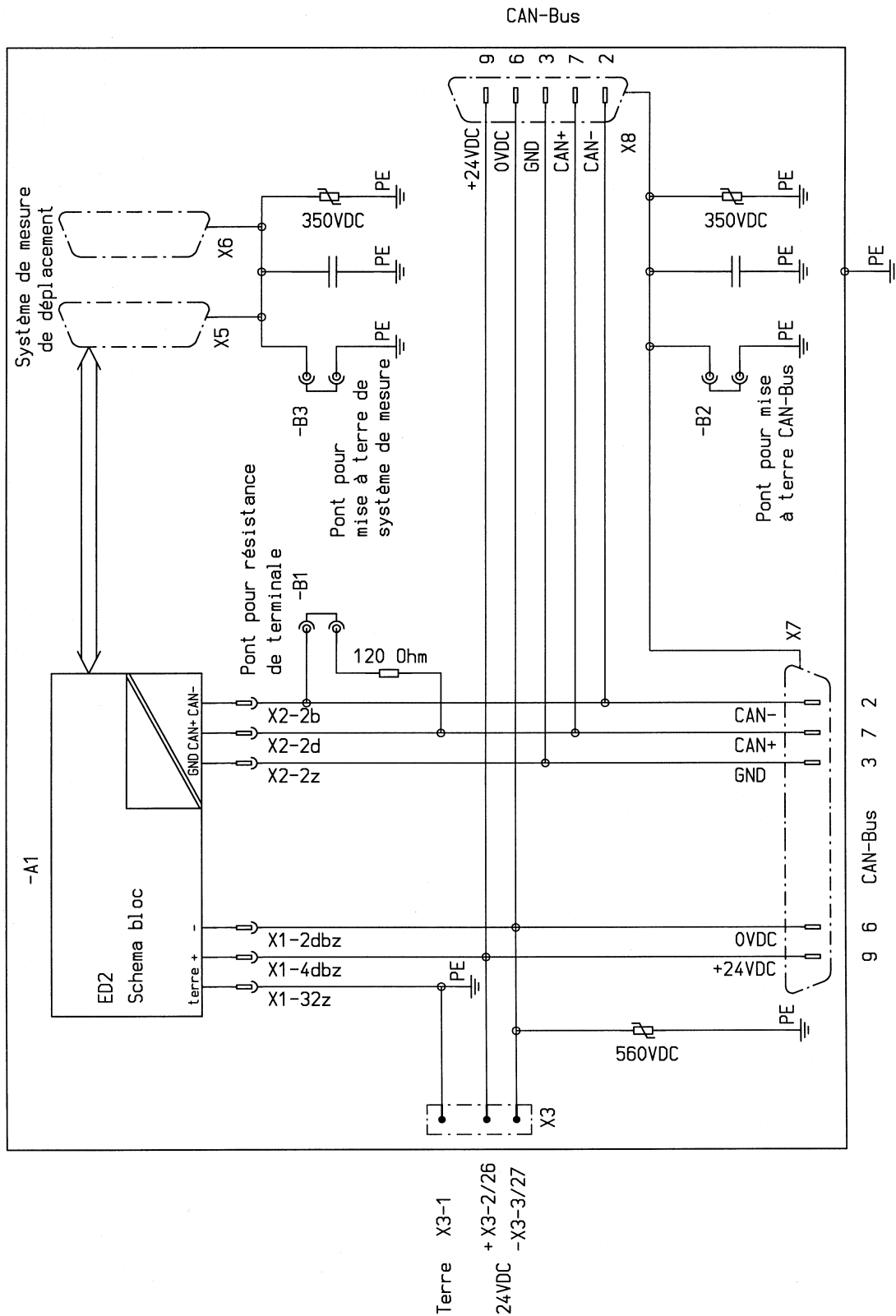

INFOS COMPLÉMENTAIRES

Registre électronique divers

1.13

INSTRUCTION DE RACCORDEMENT TYPE B
Occupation des bornes X3

Racc. Borne	Borne Désignation	PIN Connecteur	Racc. Borne	Borne Désignation	PIN Connecteur
26	Alimentation +24VDC	X1-4dbz	1	Terre	X1-32z
27	Alimentation 0VDC	X1-2dbz	2	Alimentation +24VDC	X1-4dbz
28	Digitale GND	X1-6z	3	Alimentation 0 VDC	X1-2dbz
29	Alimentation sortie digitale -	X1-6b	4	Sortie + 24VDC	X1-6d
30	Sortie digitale 1	X1-8b	5	Alimentation sortie digitale +	X1-8d
31	Sortie digitale 3	X1-10d	6	Sortie digitale 2	X1-8z
32	Sortie digitale 5	X1-10z	7	Sortie digitale 4	X1-10b
33	Sortie él.-aimant A +	X1-12d	8	Sortie digitale 6	X1-12z
34	Sortie él.-aimant B +	X1-14d	9	Sortie él.-aimant A -	X1-12b
35	Sortie él.-aimant C +	X1-14z	10	Sortie él.-aimant B -	X1-14b
36	Sortie él.-aimant D +	X1-16d	11	Sortie él.-aimant C -	X1-16z
37	Entrée digitale 1	X1-18d	12	Sortie él.-aimant D -	X1-16b
38	Entrée digitale 3	X1-18z	13	Entrée digitale 2	X1-18b
39	Entrée digitale 5	X1-20b	14	Entrée digitale 4	X1-20d
40	Entrée digitale 7	X1-22d	15	Entrée digitale 6	X1-20z
41	Entrée digitale 9	X1-22z	16	Entrée digitale 8	X1-22b
42	Entrée digitale 11	X1-24b	17	Entrée digitale 10	X1-24d
43	Entrée digitale 13	X1-26d	18	Entrée digitale 12	X1-24z
44	Entrée digitale 15	X1-26z	19	Entrée digitale 14	X1-26b
45	Entrée digitale 17	X1-28b	20	Entrée digitale 16	X1-28d
46	Digital Common	X1-30z	21	Entrée digitale 18	X1-28z
47	Sortie +5VDC	X1-32d	22	Digital Common	X1-30z
48	Sortie -15VDC	X1-30b	23	Sortie +15VDC	X1-30d
49	RS 232C RxD	X2-12b	24	RS 232C TxD	X2-12d
50	réserver	X2-18z	25	RS 232C GND	X2-12z

Occupation des bornes X4

Racc. Borne	Borne Désignation	PIN Connecteur	Racc. Borne	Borne Désignation	PIN Connecteur	Racc. Borne	Borne Désignation	PIN Connecteur
1	Aux 1	X2-16d	11	Aux 3	X2-16z	21	Aux 5	X2-14d
2	Aux 2	X2-16b	12	Aux 4	X2-14z	22	Aux 6	X2-14b
3	Entrée analogique 8 -	X2-20b	13	Entrée analogique 8+	X2-20d	23	Sortie analogique 1	X2-18d
4	Entrée analogique 7 -	X2-20z	14	Entrée analogique 7+	X2-22z	24	Sortie analogique 2	X2-18b
5	Entrée analogique 6 -	X2-22b	15	Entrée analogique 6+	X2-22d	25	Analogique GND	X2-26z/24z
6	Entrée analogique 5 -	X2-24b	16	Entrée analogique 5+	X2-24d	26	Analogique GND	X2-26z/24z
7	Entrée analogique 4 -	X2-26b	17	Entrée analogique 4+	X2-26d	27	Analogique GND	X2-26z/24z
8	Entrée analogique 3 -	X2-28b	18	Entrée analogique 3+	X2-28d	28	Analogique GND	X2-26z/24z
9	Entrée analogique 2 -	X2-28z	19	Entrée analogique 2+	X2-30z	29	Sortie +10VDC	X2-32d
10	Entrée analogique 1 -	X2-30b	20	Entrée analogique 1+	X2-30d	30	Sortie -10VDC	X2-32b

Occupation des bornes X5 (Système de mesure 1)

Racc. Borne	Borne Désignation	PIN Connecteur
1	Mes 1 +	X2-4d
2	Mes 1 -	X2-4b
3	Mes 2 +	X2-4z
4	Mes 2 -	X2-6z
5	Mes 5 +	X2-6d
6	Mes 5 -	X2-6b
7	Sortie +5VDC	X1-32d
8	Digitale GND	X1-6z
9	Sortie +24VDC	X1-6d

Occupation des bornes X6 (Système de mesure 2)

Racc. Borne	Borne Désignation	PIN Connecteur
1	Mes 3 +	X2-8d
2	Mes 3 -	X2-8b
3	Mes 4 +	X2-8z
4	Mes 4 -	X2-10z
5	Mes 6 +	X2-10d
6	Mes 6 -	X2-10b
7	Sortie +5VDC	X1-32d
8	Digitale GND	X1-6z
9	Sortie +24VDC	X1-6d

Occupation des bornes X7 (CAN)

ARacc. Borne	Borne Désignation	PIN Connecteur
1	NC	
2	CAN low	X2-2b
3	CAN GND	X2-2z
4	NC	
5	NC	
6	OV	X1-2dbz
7	CAN high	X2-2d
8	NC	
9	+ 24V	X1-4dbz

Occupation des bornes X8 (CAN)

Racc. Borne	Borne Désignation	PIN Connecteur
1	NC	
2	CAN low	X2-2b
3	CAN GND	X2-2z
4	NC	
5	NC	
6	OV	X1-2dbz
7	CAN high	X2-2d
8	NC	
9	+ 24V	X1-4dbz

Cavaliers

	ouvert
B1	CAN non-terminé
B2	Blindage CAN ouvert
B3	Blindage system de mesure 1+2 à la ouvrir

	mis en place
	CAN termine
	Blindage CAN à la terre
	Blindage system de mesure 1+2 à la terre